

# photinus

---

**DATENBLATT V1 | 2017**

---

**merkur150**

---



# 1

## merkur150

### AUTARKE SOLARE LED-STRASSENLEUCHTE

#### ANWENDUNG

Die merkur150 LED Solarleuchte besticht durch das außergewöhnliche, kubische und moderne Design und garantiert höchste Versorgungssicherheit in praktisch allen Klimazonen. Bei der merkur150 handelt es sich um eine solarbetriebene LED-Straßenbeleuchtung, die überall dort zum Einsatz kommt, wo keine Stromversorgung vorhanden ist oder diese unwirtschaftlich in der Realisierung wäre. Sie findet an jenen Orten Anwendung, wo höchste Versorgungssicherheit und beste Lichtqualität auch bei schlechten Lichtverhältnissen gefordert wird.

Durch den kubischen Aluminium-Aufbau mit 4 photinus High Performance Photovoltaik-Modulen kann, speziell in Schlechtwetterregionen (Schnee, Nebel etc.) gezielt über den diffusen Lichtanteil ausreichend Energie erzeugt werden. Die senkrecht angeordneten Module verhindern Schneeablagerungen im Winter. Ein ausgeklügeltes Energiemanagement sorgt selbst bei schlechtem Wetter für eine sichere Funktion über mehrere Nächte hinaus. Gemäß DIN EN13201 eignet sich die merkur150 aufgrund der starken Lichtleistung hervorragend für Straßen, Wohnstraßen, Nebenstraßen, Rad- und Gehwege sowie Parkplätze etc.

#### FUNKTION

Über die 4 photinus High Performance Photovoltaik Module wird tagsüber die integrierte Batterie geladen und bei Dämmerungseinbruch diese Energie zum effizienten Betrieb des LED-Kopfes genutzt.

# 2

## TECHNISCHE DATEN

### SOLARMODULE

<b>Solarmodule</b>	Speziell von photonus verarbeitete monokristalline Siliziumzellen mit einzigartigem Wirkungsgrad.
<b>Wirkungsgrad</b>	21,5%
<b>Leistung</b>	150 Wp / 4 Solarmodule, welche den Akku auch bei Bewölkung aufladen.

### AKKU IM LICHTMAST

<b>Akkumulator</b>	LiFePO <sub>4</sub>   12,8 V   36Ah (460Wh)
<b>Betriebstemperatur Akku</b>	- 20°C bis + 60°C
<b>Lebensdauer Akku</b>	ca. 10 Jahre
<b>Schutzart</b>	IPX8

### LEUCHTMITTEL

<b>LED Lichtstrom max.</b>	8000 lm (Standort Bregenz / 47. Breitengrad / 1400 lm / V5)
<b>Effizienz max.</b>	200 lm/W
<b>LED Modul / Watt max.</b>	100 W
<b>Autonomiezeit max.</b>	18 Tage (Standort Bregenz, 47. Breitengrad: 7Tage) „Intelligent plus Modus“ 18 Tage (Standort Bregenz: 12 Tage)
<b>Farbtemperatur</b>	4000 K
<b>Lebensdauer LED</b>	> 100 000 h
<b>Schutzart</b>	IP67

**OPTIK**

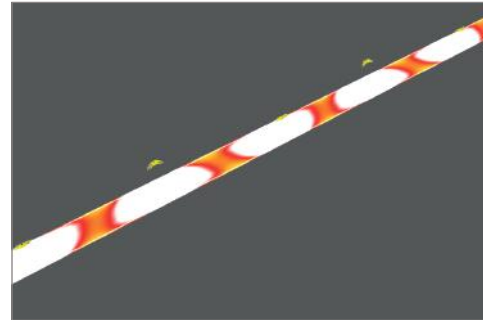
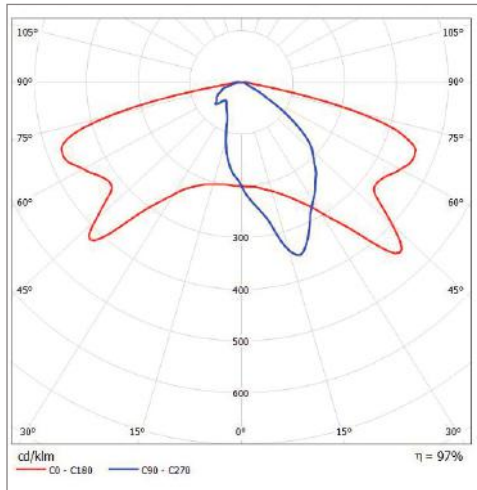

**SCL OPTIK**  
 optimal für Straßen mit einer Breite von 2m bis 4m (Radwege, Gehwege und schmale Straßen)

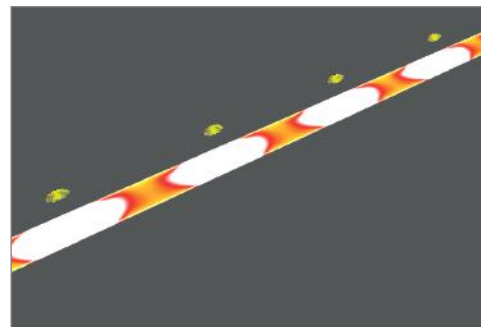
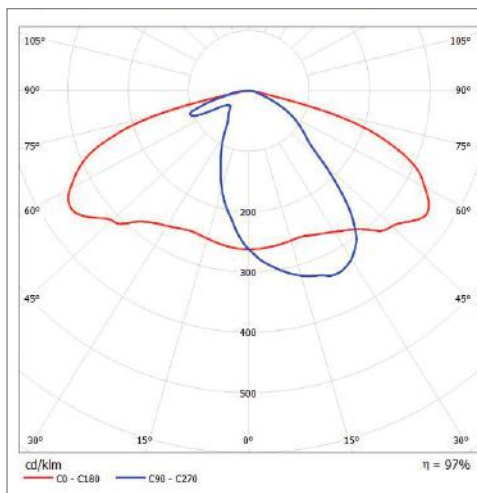

**DWC OPTIK**  
 optimal für Straßen mit einer Breite von 4m bis 7m (Wohnstraßen, Nebenstraßen, und Hauptstraßen je nach Standort)



Die speziellen Leuchtkörper von photonus kombinieren die Vorteile der SCL und DWC Optik, um eine optimale Lichtverteilung zu erreichen.

Weitere Optiken für spezielle Anwendungen sind auf Anfrage möglich.

ENERGIE UND ZEITMANAGEMENT

Standardauslieferung werkseitig V5

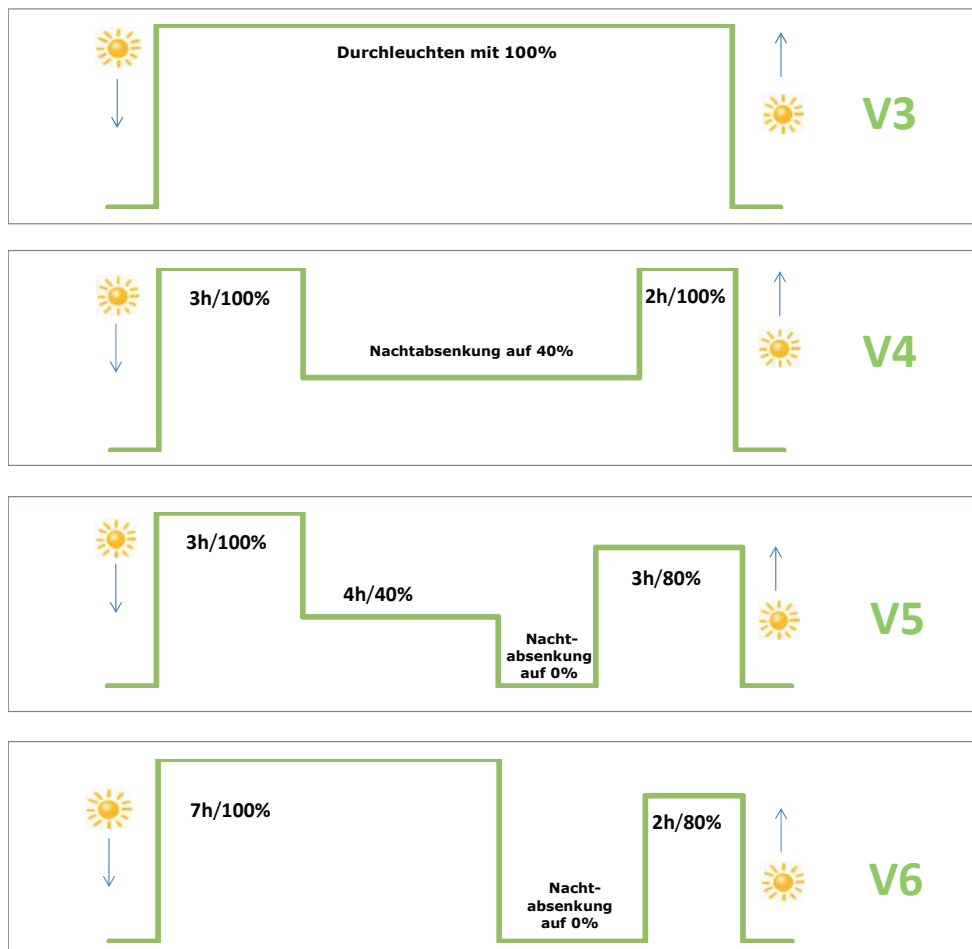

## GARANTIE

<b>Herstellergarantie</b>	2 Jahre (inkl. Batterie)
<b>Garantie PV-Modul</b> (die Garantielaufzeit versteht sich ab Herstelldatum)	2 Jahre mit 100% Produktgarantie 5 Jahre Garantie auf 90 % Mindestleistung 10 Jahre Garantie auf 80% Mindestleistung  (technische Änderungen vorbehalten)

## ABMESSUNGEN

<b>Gesamthöhe ab Bodenniveau</b>	<b>4930 mm</b>
<b>Lichtpunkthöhe ab Bodenniveau</b>	<b>4800 mm</b>
<b>Höhe Vandalismusschutz</b>	<b>3600 mm</b>
<b>Höhe Energiesäule</b>	<b>1200 mm</b>
<b>Länge Mast im Erdreich montiert</b>	<b>1100 mm</b>
<b>Gesamtlänge Mast (Stahl verzinkt)</b>	<b>6000 mm</b>

ABMESSUNGEN MERKUR150

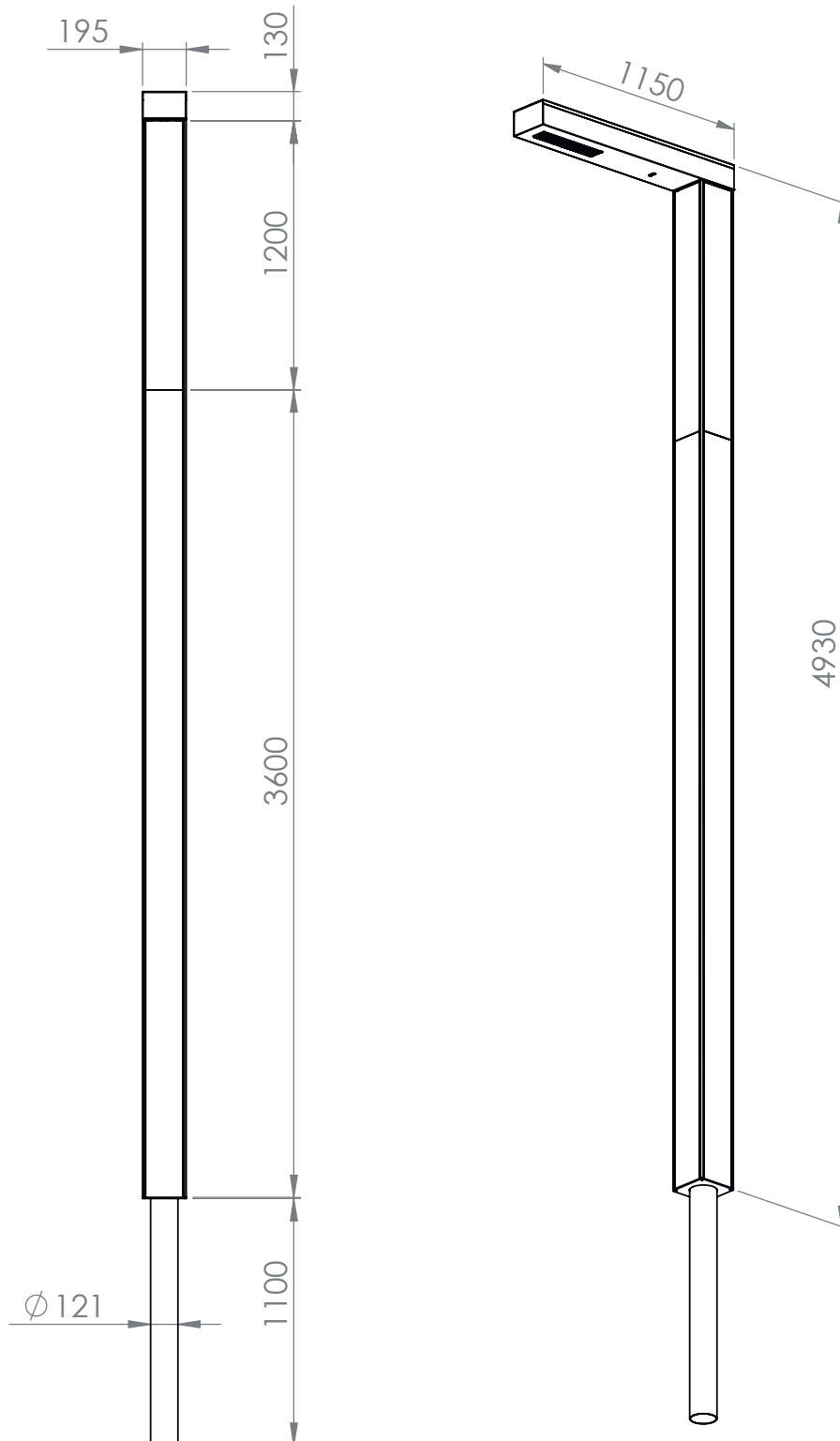

# 3

## MÖGLICHKEITEN DER MONTAGE

### MÖGLICHKEIT 1 - KRINNER SCHRAUBFUNDAMENT

#### KRINNER Schraubfundament

Art. 25513: KSF E194x2100-RG140-SMU151

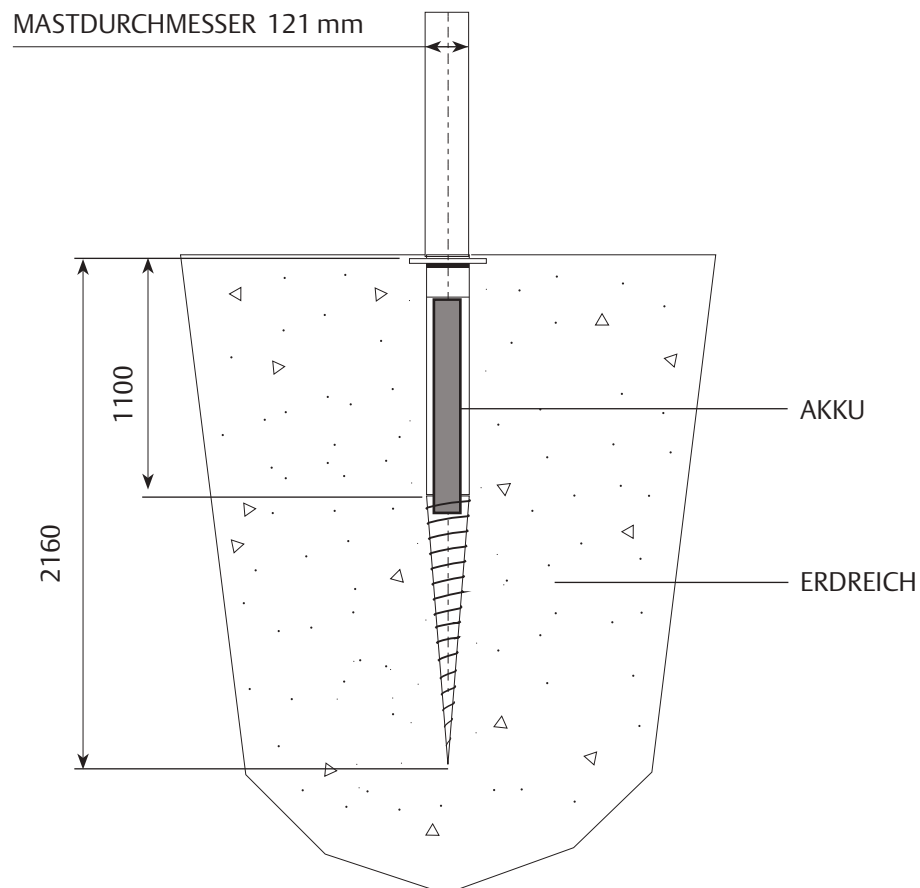



MÖGLICHKEIT 2 - ROHRFUNDAMENT

